

ICS 25.100.50

J41

JB

中华人民共和国机械行业标准

JB/T 8824.7-1998

统一螺纹滚丝轮

Thread rolling cylindrical dies for unified threads

1998-12-29 发布

1999-07-01 实施

国家机械工业局 发布

前 言

本标准于1998年12月29日首次发布。

本标准由全国刀具标准化技术委员会提出并归口。

本标准主要起草单位：上海标准件工具厂、上海刀具厂。

统一螺纹滚丝轮

Thread rolling cylindrical dies for unified threads

1 范围

本标准规定了统一螺纹滚丝轮（以下简称滚丝轮）的型式和尺寸、技术要求、标志和包装的基本要求。

本标准适用于加工统一螺纹（ANSI B1.1-82）的滚丝轮。滚丝轮分两种精度等级：1级和2级。1级适用于加工公差等级3A级和2A级的外螺纹。2级适用于加工公差等级2A级和1A级的外螺纹。

2 引用标准

下列标准所包含的条文，通过在本标准中引用而构成为本标准的条文。本标准出版时，所示版本均为有效。所有标准都会被修订，使用本标准的各方应探讨使用下列标准最新版本的可能性。

ANSI B1.1-82 统一制螺纹

3 型式和尺寸

3.1 滚丝轮的型式在图1和表1中给出。

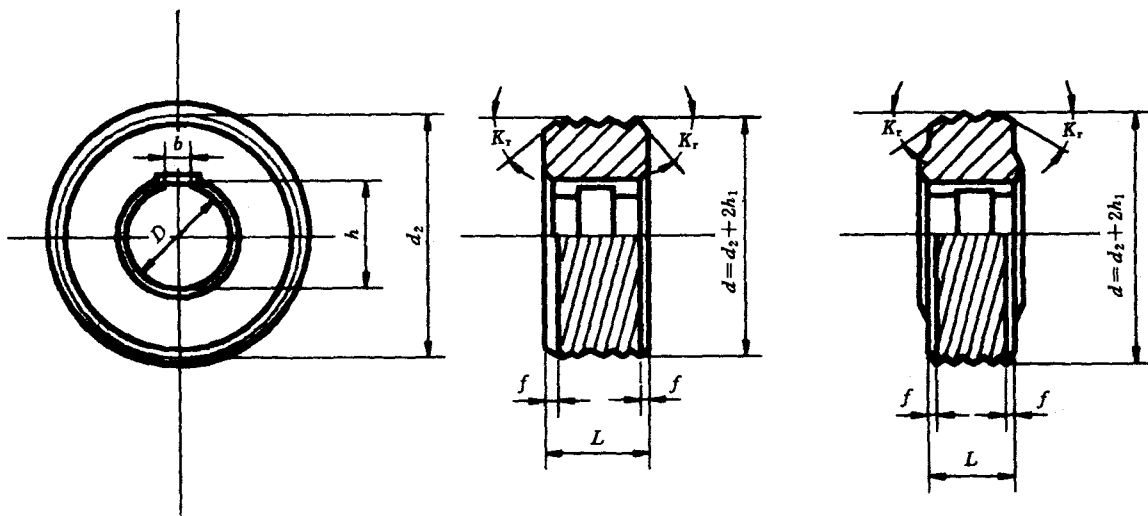

图 1

注：图1中滚丝轮分带凸台和不带凸台两种，由制造厂自定。